

Cómo cuidar sus **MUEBLES**



Enhorabuena por su nuevo mueble!

Antes de empezar a utilizarlo, dedique unos minutos a leer esta guía para que pueda disfrutar al máximo de su nueva compra.

Índice	Página
Consejos	3
Cuidados	4
Tejidos	5
Piel	6-7
Calidad	8
Información técnica	9-10
Madera	11

Prolongue la vida útil de sus muebles nuevos



La distancia mínima de las fuentes de calor es de 20-30 cm



No debe colocarse bajo la luz solar directa



Cuidado correcto de sus muebles

Hay varias cosas que puede hacer a lo largo de los años para prolongar la vida útil de sus muebles:

1. Proteja sus muebles de la luz solar y las altas temperaturas. Colóquelos a una distancia prudente de radiadores, estufas de leña, bombas de calor y luz solar directa, que pueden desteñir y secar el material.
2. La grasa, suciedad y las garras de las mascotas pueden dañar la tapicería de los muebles. Téngalo en cuenta si permite que se suban a ellos.
3. Intercambie regularmente los reposabrazos y los cojines del asiento para que se desgasten de forma uniforme. También es buena idea cambiar periódicamente el lugar donde uno se sienta en el sofá para que el desgaste se distribuya de forma uniforme.
4. Sacuda con regularidad los cojines con relleno suelto (plumón/plumas).
5. Presta atención a tu ropa. El exceso de tinte de la ropa nueva puede manchar los muebles, y las cremalleras y remaches pueden hacer agujeros o deshilarlos.
6. Siéntese solo en las partes del mueble diseñadas para ello. Trate de no sentarse en los reposabrazos, el respaldo o el reposacabezas.
7. No permita que en el mueble se sienten más personas de las recomendadas ni que haya más peso del previsto en el diseño: 120 kg por asiento (sofás) o 120 kg por sillón. Asimismo, no someta el mueble a esfuerzos extremos, por ejemplo, al saltar sobre él.
8. Levante los muebles en lugar de arrastrarlos. Así evitará dañar tanto los muebles como el suelo. Si su suelo es de madera, le recomendamos que coloque almohadillas de fieltro bajo las patas.

Una llegada segura

Para el camino de los muebles, desde que salen de la fábrica hasta que llegan a su casa, se realiza un cuidadoso embalaje para que estén lo mejor protegidos posible. Después de retirar el embalaje, pueden quedar marcas en el mueble. Le recomendamos que golpee y sacuda los cojines y almohadones para que vuelvan a su forma correcta. Con esto también se deberían eliminar las marcas del embalaje.



Vea cómo recuperar la forma de la tapicería de sus muebles después de desembalarlos en este vídeo:

<https://jwp.io/s/C5UjSPV>



Cuidado de los muebles tapizados

Las necesidades de cuidado de sus muebles dependen del uso que les dé. Todo lo que se usa a diario es importante cuidarlo correctamente. Esto también se aplica a los muebles. Por eso le recomendamos que limpie sus muebles con regularidad para que pueda disfrutarlos al máximo.

Mantenimiento de los muebles de tela

A todos los tipos de muebles tapizados les beneficia un buen mantenimiento. Esto significa que debe limpiar los muebles una vez a la semana, para que el polvo y la suciedad no se incrusten en el tejido. Se recomienda limpiar la tela con un paño húmedo al menos una vez al mes o cuando sea necesario. Esto permitirá que las fibras sigan siendo elásticas y que el tejido siga teniendo buen aspecto durante más tiempo. También es importante que elimine las manchas y la suciedad lo antes posible. Tenga en cuenta que **no debe** utilizar productos de limpieza en los muebles.

Aspire a menudo, pero con cuidado

La fricción o la aspiración brusca también pueden aumentar el riesgo de pilling (véase la página 5). Por eso es importante que aspire a baja potencia de succión y con un cepillo suave. La suciedad puede incrustarse en la tapicería con mayor facilidad, lo que aumenta el riesgo de pilling. Por esta razón, es importante aspirar a menudo.

Cuidado de los muebles de piel

Los muebles de piel están listos para ser utilizados en cuanto los desembale. Como la piel es un material natural, estos muebles deben tratarse y cuidarse como lo haría con su propia piel. Si la piel se ensucia, hay que limpiarla con un paño húmedo y escurrido. También es conveniente secarla después con un paño seco para evitar los depósitos minerales (evítese el uso de paños de microfibra). Si nota la piel seca o si ha tenido que frotar más de lo normal para limpiar el mueble, le recomendamos que utilice un producto de cuidado específico para la piel. En caso de mucha suciedad, utilice un limpiador de piel en todo el mueble. El uso de productos de cuidado en la piel anilina oscurecerá la piel hasta que se haya absorbido toda la humedad. La piel soleda/madrás es una piel de grano corregido de color roble. No se deben utilizar acondicionadores de piel en estos tipos. En cambio, sí es importante cuidarla limpiando la piel con un jabón específico.

Vea más información sobre los diferentes tipos de pieles en la página 9.



Resistencia a la luz

Todas las tapicerías de los muebles deben protegerse de la luz solar directa, ya que, por muy alta que sea la solidez del color de la tapicería, no están diseñadas para colocarse bajo la luz solar directa.

Tejidos

Todos nuestros tejidos están certificados según las normas más estrictas de la UE. Esto significa que no contienen productos químicos nocivos. También cumplen los requisitos de alta intensidad de uso en el hogar y han sido sometidos a pruebas de Pilling, solidez del color y de la luz, y resistencia al desgarro y a la abrasión, entre otros. Cada mueble tiene una serie de características que determinan su aspecto y comodidad, que pueden variar de un modelo a otro. Es importante familiarizarse con estas características para saber qué esperar.

Durabilidad

Para evaluar la calidad y la durabilidad del tejido de un mueble, hay que fijarse en su puntuación de Martindale, que cuantifica la resistencia a la abrasión de la tapicería de los muebles. Para los muebles diseñados para su uso en casas particulares, recomendamos una puntuación mínima de Martindale entre 20 000 y 25 000. Todos nuestros tejidos para muebles tienen una puntuación Martindale de al menos 20 000 puntos, y la gran mayoría han superado los 25 000. Esto significa que cumplen los requisitos para un uso intensivo.

Pilling

A veces, se pueden formar bolitas en la superficie del tejido, que se producen por el roce y los tirones de las fibras textiles y crean pequeñas bolas de fibras. Esto se llama Pilling y puede ser causado por varios factores. Algunos tejidos tienen un exceso de fibras sueltas, lo que puede provocar el Pilling. Normalmente, este problema desaparece después haber utilizado el mueble durante un tiempo. El Pilling también puede deberse a los restos de fibras de la ropa, las alfombras y el polvo, que se adhieren al tejido. Esto le puede dar a la tela de los muebles un aspecto vellosa, pero no tiene nada que ver con la calidad de los tejidos. Si observa Pilling, por lo general es fácil de eliminar con un quitapelusas eléctrico.

Chenilla

Las telas con fibras de chenilla tejidas son robustas y cómodas. A menudo se fabrican como un tejido liso con una mezcla de una fibra de chenilla suave/vellosa para dar una estructura más interesante al tejido. Pueden ser rayas u otros motivos, por ejemplo. Las fibras de la superficie fina y suave son empujadas hacia abajo por el peso de los usuarios y el calor del cuerpo, y también se ven afectadas por la grasa y la suciedad. Esto puede evitarse en parte cepillando habitualmente la superficie con un cepillo suave. Los consumidores particulares pueden ver estas marcas de presión en su tapicería como zonas desgastadas o manchadas. Sin embargo, se trata de características naturales de este tipo de tejido y no pueden considerarse un defecto. Para cuidar los tejidos de chenilla, debe aspirar los muebles con regularidad para eliminar la suciedad suelta.

Escorra un paño de microfibra en agua caliente y limpie la superficie aproximadamente una vez al mes.

Piel

Al adquirir un mueble de piel, se convierte en el propietario de un fantástico producto natural. La piel tiene carácter y una apariencia inconfundible, y también es resistente, elegante y fácil de mantener. Puesto que la piel es un producto natural, es posible que haya diferencias estructurales incluso en las más bonitas, ya cada una de ellas tiene sus propias características individuales. Pueden ser picaduras de insectos, arañazos o variaciones en la estructura y la elasticidad, dependiendo de la parte que se haya utilizado. Estas irregularidades no son defectos, sino características de la piel auténtica.

Pliegues

Cuando empiece a utilizar su nuevo mueble de piel, esta empezará a dilatarse y pueden aparecer pliegues. Cuanto más se siente, más se estirará la piel y mayor será la comodidad y suavidad del asiento. Estos pliegues son completamente naturales y no suponen un fallo en la calidad de sus muebles.

Hay diferencias en cuanto a la flexibilidad de cada uno de los tipos de piel. Esto significa que puede haber diferencias en las arrugas y pliegues naturales de la piel, incluso en un mueble totalmente nuevo



Producto natural

La piel procede de ganado que pasta libremente en grandes extensiones, lo que significa que el cuero es un producto natural que puede desarrollar una pátina, y también la razón por la que pueden aparecer pliegues, cicatrices y todo tipo de marcas en la piel.



Tipos de piel

Utilizamos cinco tipos de piel diferentes: Anilux, Semianilina, Soleda y Madrás.

Anilux:



La piel Anilux es una piel preciosa y suave, transpirable y con un exclusivo aspecto mate. La piel está teñida y ha recibido un leve tratamiento superficial. La calidad natural de este tipo de piel significa que desarrollará una pátina con el tiempo.

Semianilina:



La semianilina es una piel suave, transpirable y teñida. La piel de semianilina ha recibido un leve tratamiento superficial que facilita su cuidado.

Piel soleda/madrás:



Las pieles soleda y madrás son dos tipos de pieles de color rojizo, de grano corregido, con una estructura superficial uniforme en la que se han lijado las posibles cicatrices. Se trata de tipos de piel que han recibido una protección superficial más rigurosa, normalmente con una laca para la piel, lo que hace que sean especialmente prácticas y que puedan soportar un poco de todo. Sin embargo, esto hace que sean menos flexibles que otros tipos de pieles.



Anilux leather

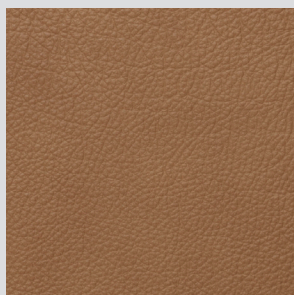

Semi-anilin leather

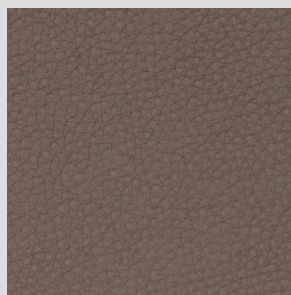

Soleda leather

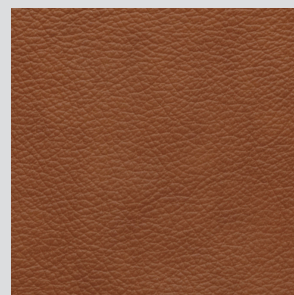

Madras leather

Calidad

Todos nuestros sofás están contruidos con una estructura de madera y muelles bajo cada asiento blando. Por razones técnicas, la comodidad de los asientos puede variar de un módulo a otro, ya que la configuración de los módulos puede ser diferente. Los rellenos de los cojines, las fundas y el tipo de módulo (por ejemplo, las esquineras) pueden afectar al nivel de comodidad. Del mismo modo, los diferentes tamaños de los módulos pueden dar lugar a pequeñas diferencias en cuanto a comodidad.

Nuestros sillones están contruidos sobre un bastidor en tubo totalmente soldado, con resistentes muelles tipo Nosag o ensacados tanto en el asiento como en el respaldo.

Relleno de espuma

Se utiliza espuma fría en las superficies de los asientos de todos nuestros muebles, ya que mantiene la elasticidad y la capacidad de carga de forma mucho más eficaz que la espuma de poliéster convencional. Durante el primer periodo de uso, la espuma alterará ligeramente su forma, lo cual no deja de ser algo natural. La espuma se irá asentando en función del uso. Es posible que se haya utilizado espuma VP en el respaldo y los reposabrazos de algunos modelos.

Relleno de plumón/espuma de poliéster

Para mantener la comodidad en todo momento, es importante sacudir los cojines del asiento con regularidad para que el relleno se distribuya de la forma más uniforme posible, al igual que se hace con la almohada y el edredón cada mañana.

Tapicería

Al utilizar un mueble nuevo por primera vez, es posible que note los cojines y los asientos apretados y aplastados. Dependiendo de la elasticidad, se volverán más flexibles una vez que el mueble haya sido utilizado durante un tiempo. Esto hará que sea más cómodo, pero también puede provocar arrugas.

El tipo de material (tela o piel) determinará que haya más o menos arrugas, que también pueden depender de la anchura de los asientos.

Cuanto más blando sea el relleno y más grande sea el cojín, mayor probabilidad habrá de que se produzcan arrugas y pliegues. Sin embargo, son completamente naturales y no suponen un fallo en la calidad de sus muebles.

Las arrugas y los pliegues suelen aparecer durante el primer mes, dependiendo del uso que se haga del mueble y de la elasticidad del material. Tras el primer mes, el tejido se dará de sí muy poco. Si lo hace, puede alisar lo que sobre con la mano para que se distribuya de manera uniforme por el cojín del asiento

Documentación de seguridad del producto para muebles tapizados según el Reglamento (UE) 2023/988 (RGPD)

Descripción del producto

Categoría de producto: Muebles tapizados con y sin funciones

Número de serie: Todos nuestros productos tienen un número único de identificación de producto (SN), que encontrará sobre o dentro del producto.

Fabricante: Hjort Knudsen A/S

Stabelhøjvej 1, Lyne

DK-6880 Tarm, Dinamarca

product@hjortknudsem.com

1. Instrucciones generales de seguridad

Este mueble tapizado está diseñado y fabricado de acuerdo con los requisitos del Reglamento (UE) 2023/988 (GPSR). Cumple todas las normas de seguridad y calidad aplicables. Tenga en cuenta las siguientes instrucciones de seguridad para garantizar un uso seguro del producto:

- Uso exclusivo para el fin previsto: Este mueble tapizado está destinado exclusivamente al uso privado en interiores.
- Capacidad de carga máxima: 120 kg por asiento para sillones y 120 kg por asiento para sofás, 120 kg para sillas de comedor.
- Estabilidad: Asegúrese de que el mueble está colocado sobre una superficie plana.

2. Seguridad química

Todos los materiales utilizados, incluida la espuma, los textiles y la madera, cumplen los requisitos del reglamento REACH y otras normativas químicas pertinentes.

- Este producto no contiene retardantes de llama ni sustancias nocivas que superen los límites legalmente permitidos.

4 Trazabilidad y conformidad

Este producto está claramente etiquetado con el número de serie para garantizar su trazabilidad. La documentación técnica completa se pondrá a disposición de las autoridades pertinentes que la soliciten.

5. Información sobre peligros y riesgos

- Riesgos mecánicos: Asegúrese de que no haya piezas sueltas ni bordes afilados que puedan causar lesiones personales.
- Peligro de incendio: Mantenga el producto alejado de fuentes de ignición como velas, cigarrillos o calefactores.
- Niños y mascotas: Este producto no es adecuado como juguete. Supervise a los niños y a las mascotas cerca de los muebles.

6. Información de contacto

Si tiene alguna pregunta sobre el uso seguro o alguna queja, póngase en contacto con nosotros:

Correo electrónico: product@hjortknudsem.com

Información técnica

Funciones eléctricas con transformador

- 1 Enchufe para el transformador.
- 2 Transformador. Asegúrese de que el cable esté libre y no quede atrapado bajo el mueble.
- 3 Cable de alimentación de 230 V.

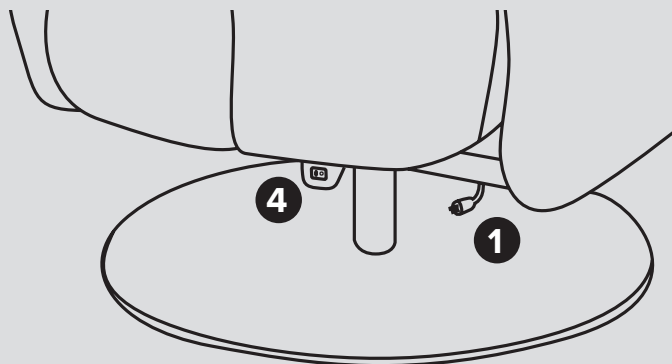

Funciones eléctricas con batería

- 4 Enchufe para la batería.
- 5 Batería.
- 6 Cargador.
- 7 Cable de alimentación de 230 V.

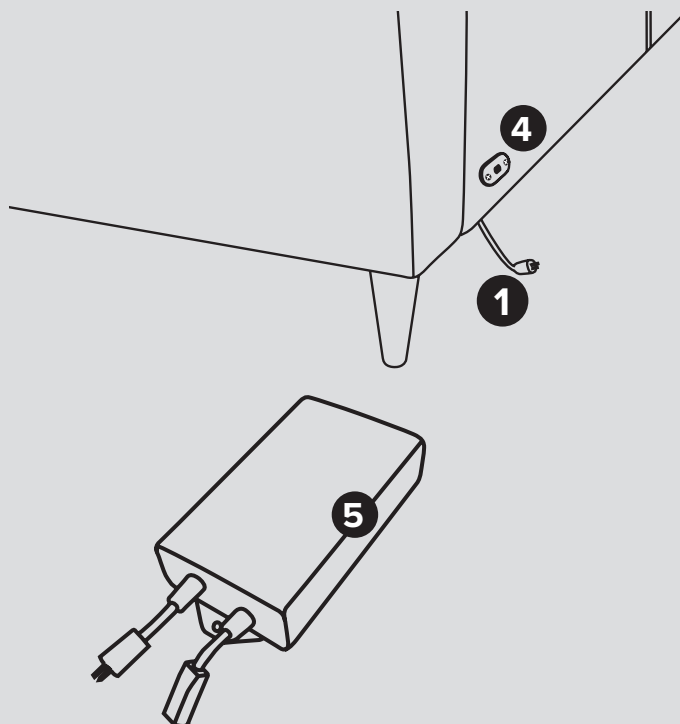
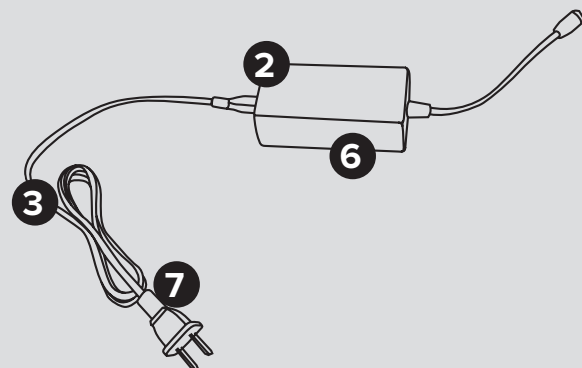

Batería de hierro de fosfato de litio (Lithium-phosphor-iron battery)

Datos técnicos:

Cargador, transformador de corriente:

Tensión (entrada)	100-240 V AC
Frecuencia	50-60 Hz
Tensión (salida)	29 V DC

Batería de iones de litio:

Tensión/capacidad:	25,6 V / 2000 mAh
Tensión de carga máxima:	29,2 V DC
Ciclo de trabajo:	Máx 10%; Máx 2 min

- La batería debe cargarse con el cargador suministrado.
- La batería se carga conectando el cargador al puerto de entrada.
- La luz LED se pondrá verde cuando la batería esté cargada y se ilumina en rojo durante la carga.
- Sonará un zumbido cuando sea necesario cargar la batería; le recomendamos que cargue la batería lo antes posible después de notarlo, ya que ayudará a mantener la vida útil de la misma.
- Se recomienda cargar la batería al menos cada dos meses.
- Aunque es posible utilizar el mueble mientras la batería se está cargando, no le recomendamos que lo haga muy a menudo.
- La batería debe considerarse un artículo de desgaste. La capacidad de la batería disminuye con el tiempo, según la frecuencia de uso y la carga.
- La batería tiene una garantía de 24 meses.

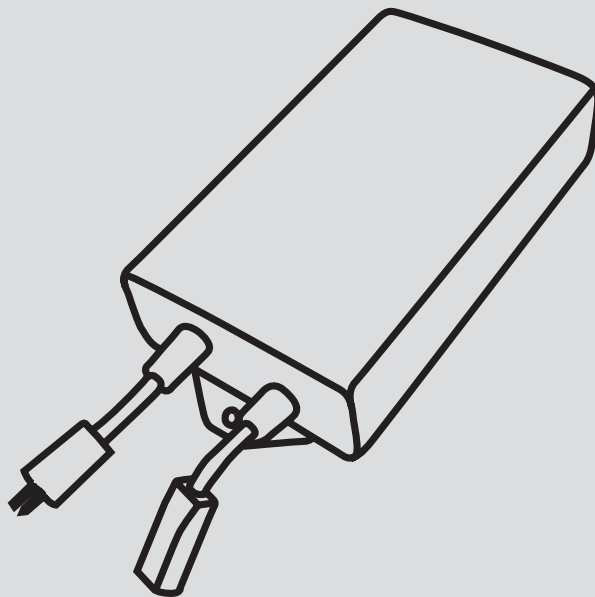

- Deseche siempre las baterías de forma respetuosa con el medio ambiente.

Madera

A menudo utilizamos madera en nuestros diseños por su aspecto natural. La superficie de las piezas de madera que utilizamos tiene siempre una estructura única, característica de ese tipo de madera.

Los efectos del tiempo

Las muestras de color de la madera son meramente orientativas. Como la madera cambia de color con el tiempo, puede haber desviaciones entre la muestra de color y el producto. La madera es un material natural que puede variar mucho. La luz solar y el uso pueden hacer que el color de la madera cambie con el tiempo.



Materiales vivos

Un alto nivel de humedad puede hacer que la madera se dilate ligeramente. En algunos casos, pueden provenir sonidos de la madera, en particular de las juntas.

El grado de dilatación de cada artículo dependerá del tipo de madera y del tratamiento de la superficie. Pueden producirse pequeñas variaciones a lo largo del tiempo como consecuencia de los cambios de temperatura y humedad.

Se recomienda apretar todos los tornillos de los muebles. Esto es especialmente importante para los muebles diseñados para estar en movimiento.

Reclamaciones

Si, en contra de lo esperado, se producen defectos u omisiones en su nuevo mueble, le rogamos que se ponga en contacto con su distribuidor lo antes posible. Su distribuidor se asegurará de gestionar cualquier defecto.

